

Trator John Deere	Pré-Filtro O'4	Trator John Deere	Pré-Filtro O'4
5600	PP 021 JD	7500	PP 061 JD
5700	PP 021 JD	6405	KIT PC 041 JD
6300	PP 041 JD	6605	PP 061 JD
6500	PP 041 JD	7505	PP 061 JD
6600	PP 061 JD		

## INSTRUÇÕES:

1. Caso exista, retire o protetor de chuva da entrada de ar da carcaça filtro - Foto 1.
  2. Desconectar a mangueira que liga o escapamento à carcaça filtro. Imediatamente fechar com a válvula ejetora o furo da carcaça e com o tampão metálico, o cano do escapamento - Foto 2 e 3.
  3. Para colocar o Pré-Filtro O'4, soltar as braçadeiras da carcaça e girar sentido radiador até que o Pré-Filtro encaixe. Fixar a carcaça filtro em sua posição original - Foto 4.
- OBS:** Se o tensor interno que liga a grade frontal ao radiador não permitir a instalação, deve-se usar o adaptador em ele (L) para deslocar o tensor para cima - Foto 5.

Pode também ser deslocada a grade frontal, soltando os 4 parafusos inferiores e os 3 superiores, para ter maior espaço na colocação do Pré-Filtro.

**OBS:** É conveniente retirar o piclon plástico (estator) do interior da carcaça para obter melhor aproveitamento da superfície do elemento filtrante - Foto 6.

É aconselhável retirar e vedar o sistema de conexão ao escapamento para não haver retorno de gases à carcaça.



FOTO 1



FOTO 2



FOTO 3



FOTO 4



FOTO 5



FOTO 6

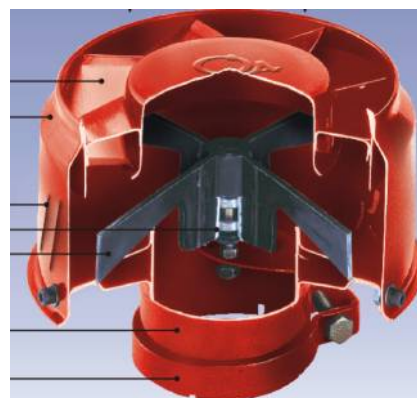

Foto Pré-Filtro em corte

## VANTAGENS DO PRÉ-FILTRO:

1. Elimina 85% das impurezas antes de chegar no filtro de papel.
2. Prolonga a vida útil do filtro de ar, trazendo economia.
3. Reduz interrupções do trabalho para manutenção.
4. É auto-limpante.
5. Mantêm a ventilação do motor funcionando adequadamente para o máximo de potência.

Se o Pré-Filtro for retirado, recomendamos instalar novamente o sistema original.